

## WYMIARY/WAGI

Średnica górna (wewnętrzna): 249,8 mm  
 Średnica górna (z kołnierzem): 266,8 mm  
 Średnica górna (z uchwyłami): 265,0 mm  
 Średnica dolna (zewnątrzna): 229,1 mm

Wysokość (z pokrywą standardową): 265,0 mm  
 Wysokość (z pokrywą pod foliowanie): 271,2 mm

Pojemność nominalna: 10 000 ml  
 Pojemność całkowita: 11 650 ml  
 Pojemność użytkowa: 11 100 ml

Waga pojemnika: 270,3 g  
 Waga uchwyty (pasek): 10 g (standard)  
 Waga uchwyty (pałak): -  
 Waga uchwyty (metal): 40 g (opcjonalnie)

Tolerancja wagi: +/- 5%  
 Tolerancja wymiaru: +/- 1mm

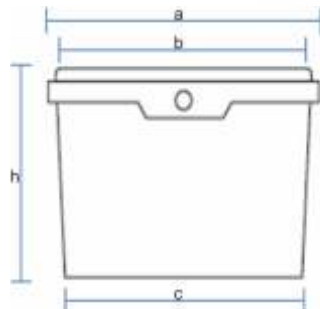

## ZDJĘCIE PRODUKTU



## ZDOBIENIE

	Suchy offset (do 6 kolorów)	IML
Szerokość (B):	<b>760,0 mm</b>	<b>762,55 mm</b>
Wysokość (H):	<b>200,0 mm</b>	<b>236,45 mm</b>

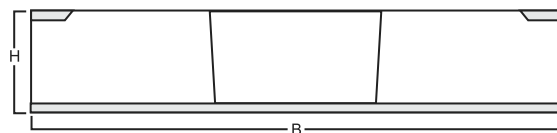

Szczegółowy wykrojnik etykiety IML dostępny jest po kontakcie z Działem Sprzedaży

## POKRYWY

Nazwa: P-10Bis/4H  
 Foliowanie: TAK  
 Waga: 60 g  
 IML: TAK  
 Offset: NIE



Nazwa: P-10Bis/FH  
 Foliowanie: NIE  
 Waga: 61,5 g  
 IML: TAK  
 Offset: NIE



## WARUNKI TRANSPORTU I MAGAZYNOWANIA

- Warunki magazynowania: W przypadku piętrowania palet z wyrobami gotowymi konieczne zwrócić uwagę na równomierne rozłożenie nacisku na pojemnik.
- Warunki napełnienia i zamykania: max temperatura medium 95°C, przy ustawianiu wiader w słupek temperatura medium musi być mniejsza od 45°C. Zaleca się po napełnieniu, ustawianie nie więcej niż 2 pojemniki w słupek. Po osiągnięciu przez wyroby temperatury w granicach 25°-30° pojemniki osiągną optymalną wytrzymałość i sztywność umożliwiając sztaplowanie pojemników wg podanej poniżej wytrzymałości granicznej.
- Obciążenie dolnego wiadra:
 

Statycznie (T<23°C) : < 44 kg
- Warunki transportowania: W trakcie transportu zaleca się sztaplowanie pojemników nie powodujące przekroczenia 66% maksymalnego obciążenia statycznego
- Zalecana paletyzacja pojemników: Medium o ciężarze właściwym do 1,4 g/cm<sup>3</sup> wg sposobów używanych przez klienta z uwzględnieniem w/w wartości granicznych.
- Wszystkie surowce, komplementy oraz barwniki użyte w produkcji opakowania przeznaczonego dla branży spożywczej posiadają dopuszczenie do kontaktu z żywnością
- Gwarancja obowiązuje 12 miesięcy od daty dostawy. W ciągu tego czasu należy opakowanie wykorzystać docelowo. Wszystkie opakowania z pojedynczej palety należy wykorzystać bezpośrednio po rozpakowaniu.
- Producent nie bierze odpowiedzialności za deformację opakowań wynikającą z "piętrowania" na sobie pojedynczych palet lub ustawiania na nich dodatkowych obciążeń

## PALETYZACJA Z WSADEM

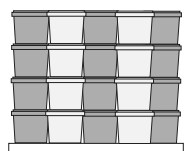
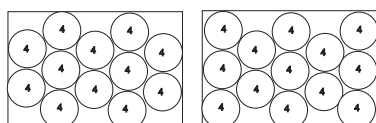

## PALETYZACJA PRZY DOSTAWIE

**600 sztuk/paleta**

sposób pakowania: kaptur lub worek